

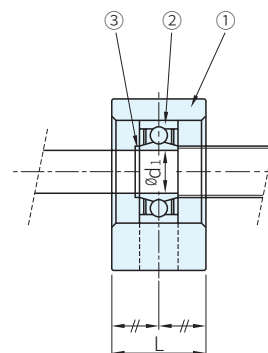

TYPE	材質	處理
BF□-B	S45C	染黑
BF□-N		化學鍍

構成零件

編號	部品名稱	數量
①	軸承座本體	1
②	軸承	1組
③	C型扣環	1

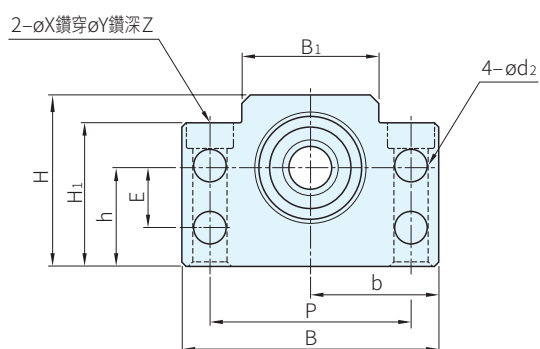

型式	軸徑	L	B	H	b	h	B1	H1	E	P	d2	X	Y	Z	使用軸承	使用C型扣環	重量(kg)	
TYPE	處理	d1			±0.02	±0.02												
BF10	-B (染黑)	8	20	60	39	30	22	34	32.5	15	46	5.5	6.6	10.8	5	608ZZ	S 08	0.3
BF12		10	20	60	43	30	25	34	32.5	18	46	5.5	6.6	10.8	1.5	6000ZZ	S 10	0.35
BF15		15	20	70	48	35	28	40	38	18	54	5.5	6.6	11	6.5	6002ZZ	S 15	0.4
BF17		17	23	86	64	43	39	50	55	28	68	6.6	9	14	8.5	6203ZZ	S 17	0.75
BF20		20	26	88	60	44	34	52	50	22	70	6.6	9	14	8.5	6004ZZ	S 20	0.77
BF25	-N (化學鍍)	25	30	106	80	53	48	64	70	33	85	9	11	17	11	6205ZZ	S 25	1.45
BF30		30	32	128	89	64	51	76	78	33	102	11	14	20	13	6206ZZ	S 30	1.95
BF35		35	32	140	96	70	52	88	79	35	114	11	14	20	13	6207ZZ	S 35	2.25
BF40		40	37	160	110	80	60	100	90	37	130	14	18	26	17.5	6208ZZ	S 40	3.3

Ps. 備註

- 染黑處理適用於一般環境,化學鍍處理適用於無塵室環境
- 染黑使用之軸承採用雙鐵蓋
- 化學鍍使用之軸承採用雙塑膠蓋
- 軸承皆採用日系品牌大廠

訂貨： 交期： 天

BF10-B